

SZS 300 Gardinen Sattelaufleger „TWIN“ Roadrunner und Megarunner

Datenblatt 400 SZS 300 Gardine „TWIN“

Achsen und Federn	EURO – Scheibenbrems- Achsen; Luftfederung mit Heben und Senken
Rahmen	Feinkornstahl Schweißkonstruktion; Sattelplatte mit auswechselbarem 2“ Königszapfen
Stützwinde/-füße	24 to; 2 Gang Stützwinde mit geradem Unterteil
Bremsanlage	2-Leitungs Bremsanlage nach EG-Vorschrift; EBS; 2 vertauschsichere Kupplungsköpfe; Federspeicher- Feststellbremse; ohne Verbindungskabel
Elektrik	24 Volt, Mehrkammerleuchten, 2 x 7-polige vertauschsichere Steckdosen, Beleuchtung nach EG-Vorschrift, ohne Verbindungskabel,
Boden	Siebdruckplatten ca. 30 mm stark; Staplerbefahrbar; Außenrahmen leicht schräg mit "Load-Lock-Profil" zur Spanngurteinhängung
Aufbau	Stirnwand Alu; Rückwand 2-flügelige Hecktür mit 2-intergrierten Verschlüssen links und rechts; Eckrungen vorne in Volumen Ausführung feuerverzinkt; Eckrungen hinten feuerverzinkt; 3 Paar Mittelrungen auf ganzer Länge verschiebbar; mit 4 Einstecktaschen und unten mit langer Tasche; Schiebeverdeck
Lackierung	Rahmen lackiert in DB Novagrau; Felgen: Werkssilber; Stirnwand Alu eloxiert, Eckrungen Feuerverzinkt; Rückwand Weiß, Eckrungen Feuerverzinkt; Plane RAL Wunsch einfarbig und nach Verfügbarkeit
Sonstiges	Unterfahrschutz; Unterlegkeile mit Halter; Kunststoff-Kotflügel; Dekra Abnahme, Ladungssicherungszertifikat nach EN 12642 XL

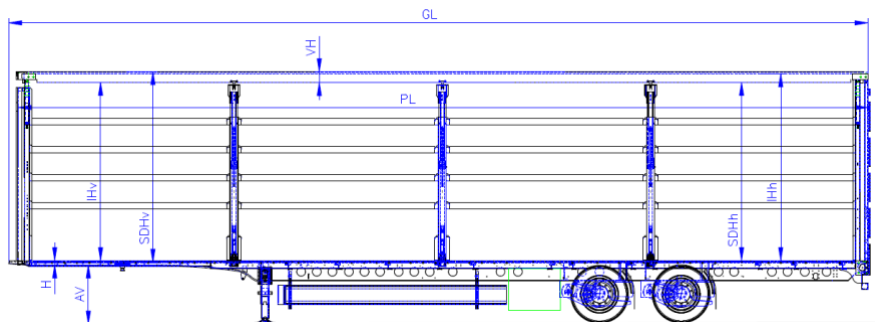

Typ →	SZS 300 Gardine Roadrunner „TWIN 180“	SZS 300 Maxirunner „TWIN 180“	SZS 300 Megarunner „TWIN 180“
Gesamtgewicht	29.000 / 30.000	29.000 / 30.000	29.000 / 30.000
angen. Sattellast in kg	11.000 / 12.000	11.000 / 12.000	11.000 / 12.000
Leergewicht in kg	5.100	5.100	5.100
Nutzlast in kg	23.900 / 24.900	23.900 / 24.900	23.900 / 24.900
Rahmenhalshöhe H in mm	115	70	70
Pritschenlänge PL in mm	13.650	13.650	13.650
Pritschenbreite PB in mm	2.480	2.480	2.480
Gesamtlänge GL in mm	13.850	13.850	13.850
Gesamtbreite GB in mm	2.550	2.550	2.550
Gesamthöhe GH vorne bei Sattelkupplung in mm	4.000	4.000 / 4.050	4.040
Innenhöhe vorn IHV in mm	2.740	2.840	2.900 / 3.000
Innenhöhe hinten IHH in mm	2.790	2.840	3.000
Seitliche Durchlathöhe vorn SDH in mm	2.630	2.730	2.790 / 2.890
Seitliche Durchlathöhe hinten SDH in mm	2.680	2.730	2.890
Verdeckhöhe VH in mm	137	137	137
Aufsattelhöhe AH in mm	1.150	1.050	930
Achsfabrikat	SAF Scheibe	SAF Scheibe	SAF Scheibe
Einfach-Bereifung	385 / 65 R 22,5“	385 / 55 R 22,5“	435 / 50 R 19,5“