

## TSK 89 bis TSK 140 Tandem- Dreiseiten-Kipper

### Datenblatt 200 TSK

<b>Achsen und Federn</b>	Euro Achsen mit Schrägrollenlager und S-Nockenbremse; wartungsarmes Blattfederaggregat mit Achslastausgleich
<b>Rahmen</b>	Feinkornstahl Schweißkonstruktion
<b>Abstützung</b>	Stützfuß
<b>Zugleinrichtung</b>	höhenverstellbares Zugrohr mit geprüfter 40er Zugöse
<b>Bremsanlage</b>	2-Leitungs Bremsanlage nach EG-Vorschrift; ABS; 2 vertauschsichere Kupplungsköpfe; Feststellbremse; mit Verbindungskabel
<b>Elektrik</b>	24 Volt, Mehrkammerleuchten; 2 x 7-polige vertauschsichere Stecker mit Verbindungskabel; Beleuchtung nach EG-Vorschrift
<b>Brücke</b>	Stahlblechboden 4 mm stark; Kugelkipplagerung hinten; Stahlbordwand vorn steckbar, seitlich und hinten abklappbar, abnehmbar und pendelnd; Zentralverriegelung auf 3 Seiten; 5 Paar Zurrösen im Boden.
<b>Hydraulik</b>	Dreiseitenkipperwerk; hydraulische Mehrkolbenpresse mit Hubbegrenzung und Sicherungsseilen; Steckkupplung SVK
<b>Lackierung</b>	Rahmen gestrahlt feuerverzinkt; Brücke und Bordwände in RAL 3002 rot; Felgen: Werkssilber
<b>Sonstiges</b>	Unterlegkeile mit Halter; Kunststoff-Kotflügel; DEKRA-Abnahme mit Gutachten, Konturmarkierung

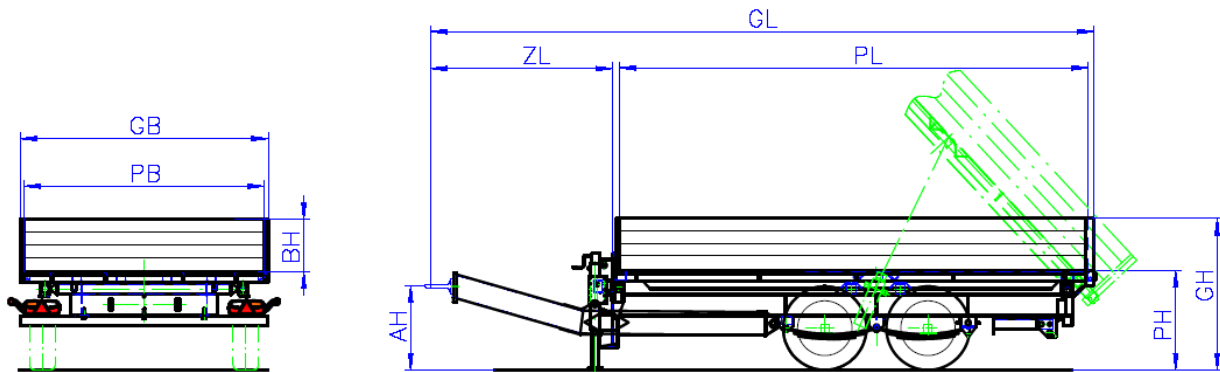

Typ →	TSK 89	TSK 100	TSK 118	TSK 119 New Generation	TSK 140
zul. Gesamtgewicht in kg	8.900	10.500	11.800	11.900	14.400
davon Stützlast in kg	500	700	900	1.000	1.000
Leergewicht ca. in kg	2.750	2.750	2.750	2.600	3.200
Nutzlast in ca. kg	6.150	7.750	9.050	9.300	11.200
Pritschenlänge PL in mm	4.500	4.500	4.500	4.500	4.500
Pritschenbreite. PB in mm	2.420	2.420	2.420	2.420	2.420
Bordwandhöhe BH in mm	450	450	450	450	450
Gesamtlänge GL in mm	6.400	6.400	6.400	6.400	6.400
Gesamtbreite GB in mm	2.550	2.550	2.550	2.550	2.550
Gesamthöhe GH in mm	1.455	1.455	1.455	1.455	1.580
Pritschenhöhe* PH in mm	950	950	950	950	1.080
Kuppelhöhe* AH in mm	750 / 1.050	750 / 1.050	750 / 1.050	750 / 1.050	750 / 1.100
Zugrohrlänge ZL in mm	1.750	1.750	1.750	1.750	1.750
Kippwinkel seitlich/hinten in°	50 / 47	50 / 47	50 / 47	50 / 47	50 / 47
Einfach-Bereifung	235/75 R 17,5	235/75 R 17,5	235/75 R 17,5	235/75 R 17,5	285/70 R 19,5